

# Technical Rider Songbetrieb

**Drum:** wir spielen bevorzugt mit einem (kleinen) E-Drum Set, d.h. wir benötigen gutes Monitoring am Schlagzeug (kann mitgebracht werden). Akustisches Schlagzeug vorhanden, wenn benötigt.

**E-Gitarre:** kleiner Fender Verstärker, eventuell Mikrofonierung nötig.

**Akustik-Gitarre:** wird mit einem eigenen Preamp gespielt, Netzversorgung vorne Bühnenmitte benötigt

**Bass:** Combo oder TopTeil/Box vorhanden, je nach Bühnengröße. Beide mit eingebauter DI Box.

Eigene PA vorhanden (Dynacord Sub und Satellite) mit Mischpult, wenn benötigt.

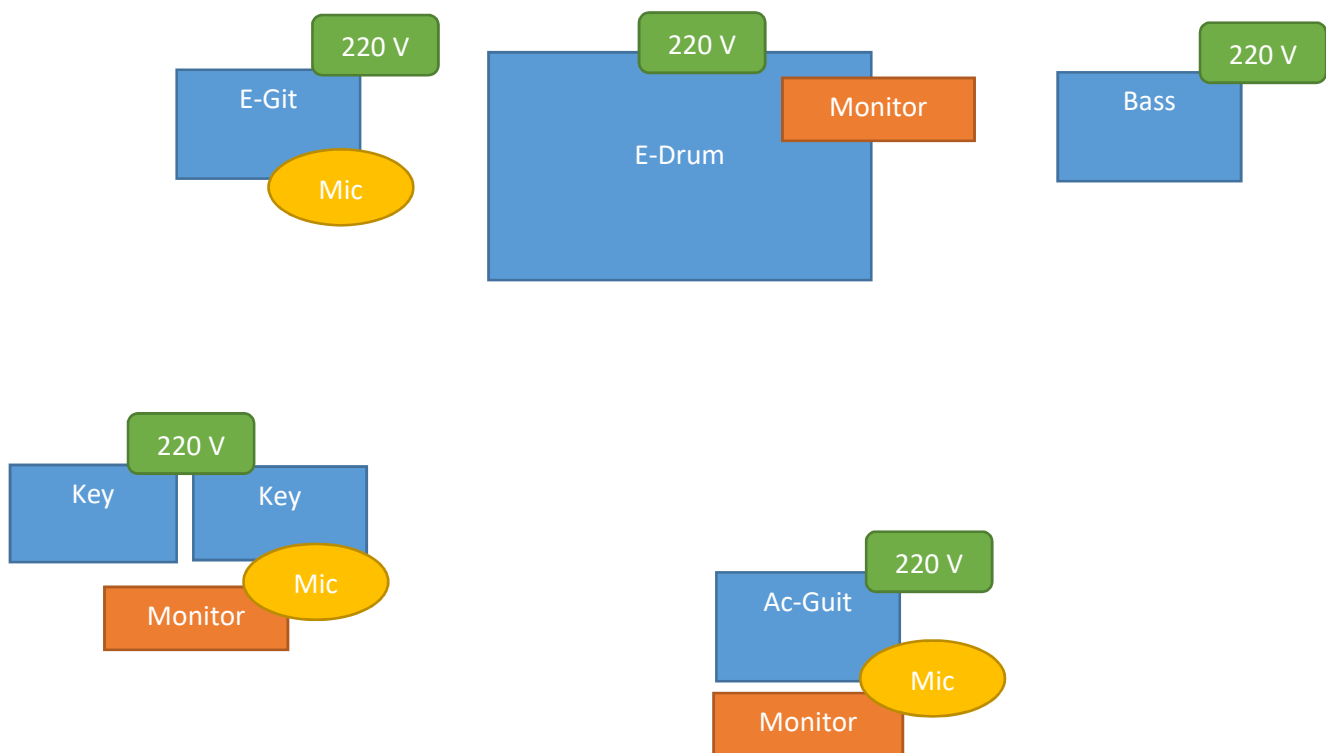

Instrument	Mischpult / Abnahme	Strom
E-Drum	2 Kanäle Line	1 x 220 V
Bass	1 Kanal Line (wenn abgenommen)	1 x 220 V
E-Gitarre	1 Kanal Mikrofon (wenn abgenommen)	1 x 220 V
Keyboard 1	2 Kanäle Line	1 x 220 V
Keyboard 2	1 Kanal Line	1 x 220 V
Acoustic Gitarre	1 Kanal Line	1 x 220 V
Back Vocal	1 Kanal Mikrofon	-
Lead Vocal	1 Kanal Mikrofon	-