

Bühnenanweisung Quartett – unplugged



Lead-Vocals & Gitarren – Thomas:

- 1x Mic-Galgenstativ
- 1x Mic Sure SM 58 – Vox
(alt.: AKG, EV, Sennheiser)
- 1x DI-Box akustische Gitarre (6)
- 1x DI-Box akustische Gitarre (12)
- 1x Mic SM 57 für E-Gitarre via Amp
- 2x 230V / 16A Schukoverteiler

Bass & Backing Vocals – Stefan:

- 1x Mic-Galgenstativ
- 1x Mic Sure SM 58 – Vox
- 1x DI-Box (im Amp)
- 1x E-Bass-Ständer
- 1x Kontra-Bass Ständer
- 1x 230V / 16A Schukoverteiler

Solo – Gitarre & Backing Vocals – Frank:

- 1x Mic-Galgenstativ
- 1x Mic Sure SM 58 – Vox
- 1x Mic SM 57 für E-Gitarre via Amp
- 2x 230V / 16A Schukoverteiler

Drums & Backing Vox – Sascha:

- 3x Mic-Galgenstative (Vox & OH)
- 1x Mic-Galgenstativ für BD (kurz)
- 1x Mic-Galgenstativ für SN (kurz)
- 1x Mic EV ND86 od. vglb. – Backing Vox
- 1x Mic TG D70 für BD
- 1x Mic TG D71 für BD innen (Grenzfläche)
- 1x Mic MC 950 für SN front
- 1x Mic MC 950 für OH-left
- 1x Mic MC 950 für OH-right
- 1x 230V / 16A Schukoverteiler

Ankunft Technik: ca. 4 ½ Stunden vor Publikumseinlass

Soundcheck: ca. 1 Stunde vor Publikumseinlass

Catering: 6 Personen (4 Musiker / 1-2 Techniker*)

Künstler-Pässe (AAA): 6 Pässe (4 Musiker / 1-2 Techniker*)

Gästekarten: _____ (Sticker)

Parken:

Ca. 5 kostenfreie und gesicherte Parkplätze für 4 Pkws und einem Kleinbus mit Anhänger* (Technik*).

* Wird die Beschallungs- und Lichttechnik sowie professioneller Pult-Operator seitens des Veranstalters gestellt, entfallen 1-2 Personen Crew sowie der Parkplatz für Kleinbus mit Anhänger.

Künstlergarderobe:

Mind. einen Raum für 6 Personen, ausgestattet mit 6 Stühlen, 1 Tisch, 1 passenden Kleiderständer und einem (Stand-) Spiegel. Der Raum sollte abschließbar sein; der Schlüssel bei Ankunft an die Künstler ausgehändigt werden. Die Rückgabe erfolgt nach dem Abbau. Sollte der Raum nicht abschließbar sein, stellt der Veranstalter Sicherheitspersonal für die Zugangskontrolle zur Garderobe während der gesamten Präsenzzeit der Künstler.

Catering:

Vom Beginn des Aufbaus bis Ende des Abbaus:

Für die Künstler & Techniker: Soft Getränke, Bier, Kaffee, Tee, Milch, Zucker, Sandwiches, Früchteschale, Gläser/Tassen, Teller, Besteck, Servietten, etc.

Ca. 45 Minuten nach Konzertende freuen sich Künstler & Crew sehr über ein warmes Abendessen.

Bühnenanweisung Quartett – unplugged



Bühnenplan:

Bühne: 6x4m Minimum, 3x2m Drum-Podest, 0,2-0,4m Höhe mit Teppich – sofern vorhanden.

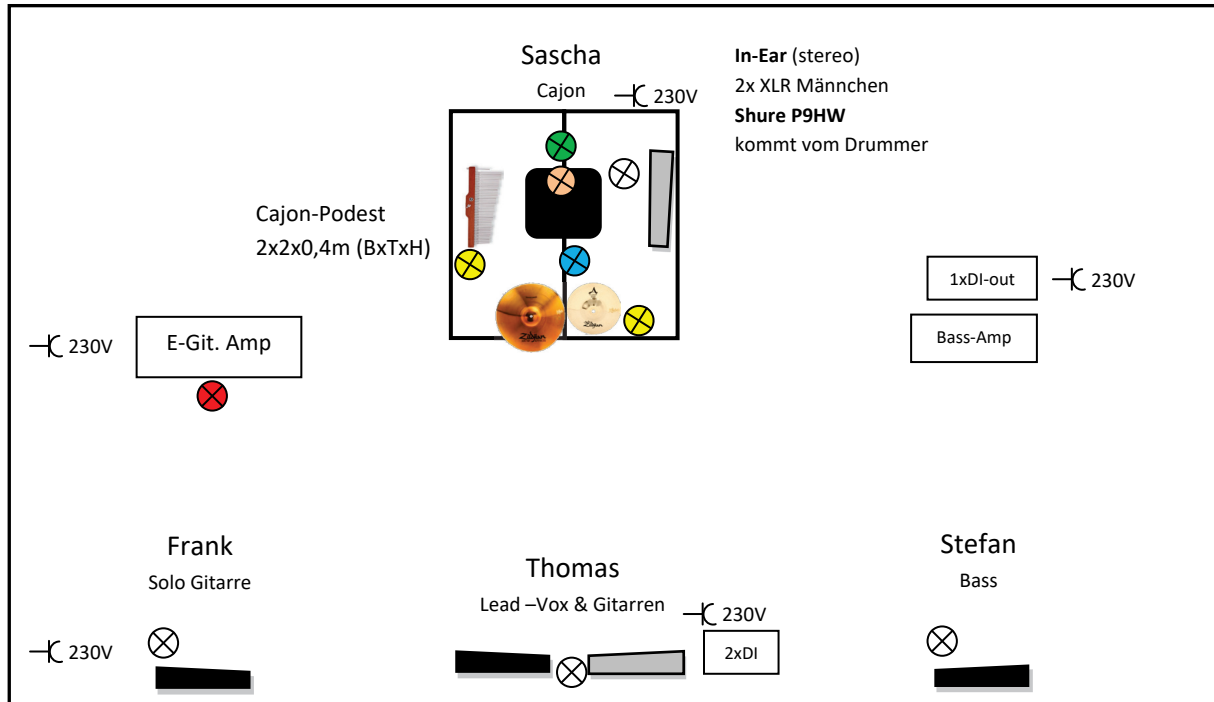

- Legende:**
- ⊗ 4x Vox-Mic
 - ⊗ 1x TG D70 auf kurzem Galgenstativ außen
 - ⊗ 1x TG D71 – Grenzfläche innen
 - ⊗ 1x MC 950 für SN front (Kondensator)
 - ⊗ 2x MC 950 für OH (Kondensator)
 - ⊗ 1x SM 57 oder vergleichbar auf kurzem Galgenstativ für E-Git. Amp
 - 3x Monitor ▭ 1-2x zusätzl. Monitore – falls benötigt
 - ⌚ 230V 6x Schuko-Verteiler (16A)

Bühnenanweisung Quartett – unplugged



Bühnen- / Showlicht – eine adäquate, der Bühne entsprechende professionelle Beleuchtungsanlage mit professionellem Lichttechniker.

PA – eine adäquate, dem Veranstaltungsraum entsprechende, professionelle Beschallungsanlage:

FOH / Monitoring – mit Pult-Operator, Deutsch oder Englisch sprechend:

20/4 CH Digital-Pult, parametrische Mitten, EQs, Reverb, Gates, etc .

Midas, Soundcraft, Yamaha, Mackie, Allen&Heath, Presonos oder vglb.

4x Monitor-Wege, 3 bis 5 Monitore – abhängig von der Bühnengröße.

Monitorwege:

1. Thomas – Lead-Vocals & Gitarren
2. Frank – Solo-Gitarre & Backings
3. Stefan – Bässe & Backings
4. Sascha – Cajon & Backings – (In Ear – 2x XLR Männchen)

CH	Instrument	Mikrophone oder vergleichbar	Monitor	Insert
1	BD – außen	TG D70	4	Gate/Compressor
2	BD – innen	TG D71c	4	Gate/Compressor
3	SN – front	MC 930	4	Gate
4	OH – links	TG D57c	4	Gate
5	OH – rechts	TGD 58c	4	Gate
6	Klick	Rhythm-Watch	4	Return on In-Ear
7	Bass – Stefan	DI-Out	3	Compressor/Reverb
8	E-Gitarre – Thomas	SM 57	1	Gate/Compressor/Reverb
9	A-Gitarre (6) – Thomas	DI-Box	1	Gate/Compressor/Reverb
10	A-Gitarre (12) – Thomas	DI-Box	1	Gate/Compressor/Reverb
11	E-Gitarre Frank	SM 57	2	Gate/Compressor/Reverb
12	Lead-Vox – Thomas	SM58	1	Gate/Compressor/Reverb
13	Backing-Vox – Frank	SM58	2	Gate/Compressor/Reverb
14	Backing Vox – Stefan	SM 58	3	Gate/Compressor/Reverb
15	Backing-Vox – Sascha	EV ND86	4	Gate/Compressor/Reverb
16	Ambience – links	Kondensator	4	Gate
17	Ambience – rechts	Kondensator	4	Gate
18	Spare			
19	Spare			
20	Spare			