

# Technical Rider Killi

## 1. Lineup/Besetzung

Killi – Gitarre, Gesang, Loop Station

## 2. Stageplan/Bühnenplan

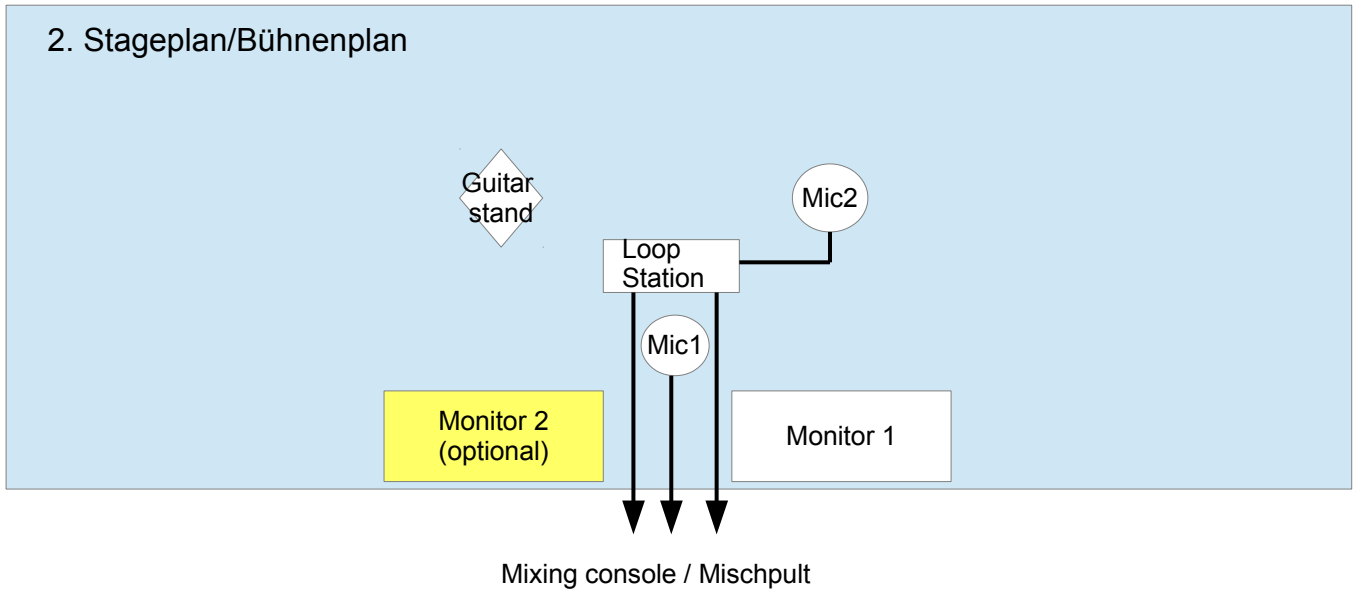

## 3. Patchlist/Kanalbelegungsplan

Channel/Kanal	Instrument	pick-up/Abnahme	other/sonstiges
1	Loop Station	DI Box / Patch to patch Or patch to XLR	
2	Loop Station	DI Box / Patch to patch Or patch to XLR	optional Sub-Output
3	Mic 2	Mic / XLR	Mic to Loop Station (is not connected with mixing console)
	Mic 1	Mic / XLR	
	Guitar 1	Patch to patch	connected only with Loop Station

### Additional Information / Zusatzinformationen

All sounds (from Mic2 and the Guitar) go into the Loop Station(LS) directly. Therefore there is no way to mix those sounds from the LS's three intern tracks with the mixing console. Please spare some time for consultation before stage time. The guitar stand is only for the back up guitar (just in case :)

Alle Spuren, die direkt in die Loop Station(LS) gehen (Mic2 und Gitarre) und aufgenommen werden können nicht vom Techniker abgemischt werden, da diese auf LS's internen Tracks liegen. Deshalb bitte ich Sie etwas Zeit zur Absprache vor dem Soundcheck/Auftritt einzuplanen. Der Gitarrenständer ist nur für meine Ersatzgitarre :)