

ACROSS YEARS

Stageplan:

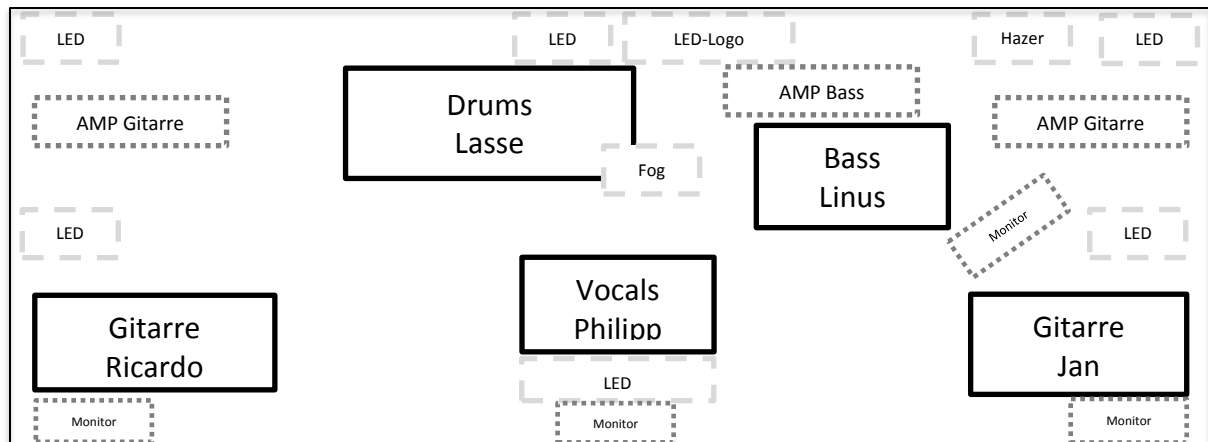

Kanalbelegung:

	Signale	benötigte Mikrofonierung
1	Kick Drum	geeignetes Mikrofon
1b	Kick Drum (optional)	geeignetes Mikrofon
2	Snare Top	geeignetes Mikrofon
2b	Snare Bottom (optional)	geeignetes Mikrofon
3	Hi-Hat	geeignetes Mikrofon
4	Tom 1	geeignetes Mikrofon
5	Tom 2	geeignetes Mikrofon
6	Overhead links	geeignetes Mikrofon
7	Overhead rechts	geeignetes Mikrofon
8	Bass Linus	DI Signal aus Amp (XLR)
9	E-Gitarre Jan	1x Shure SM57, Sennheise E906 oder vergleichbar
10	E-Gitarre Ricardo	1x Shure SM57, Sennheise E906 oder vergleichbar
11	Akustik Gitarre Philipp	1x DI Box
12	Vocals Philipp	1x Shure SM58 oder vergleichbar
13	Backing Vocals Jan	1x Shure SM58 oder vergleichbar
14	Backing Vocals Ricardo	1x Shure SM58 oder vergleichbar
15	Backing Vocals Linus (optional)	1x Shure SM58 oder vergleichbar
16	Zuspieler	Signal aus Notebook (Chinch oder XLR)

Monitore:

- Bitte 5 getrennte Monitorwege einplanen, 4x Monitorbox, 1x Signal für Inear am Schlagzeug (XLR oder Klinke).
- Minimal Voraussetzung sind 4 getrennte Monitorwege, 3-4x Monitorbox, 1x Signal für Inear.

Licht:

- Es wird eine Stromversorgung (Schuko) für:
 - LED-Licht max. 900W,
 - Fog und Hazer: max. 1,1kW benötigt.