

Bühnenanweisung

Pulso



Kontakt: Andreas Hammerschmidt
0151-65169588
momusic67@gmail.com

Bühne: Bühnengröße mind. 6x4m
Die Bühne muss stabil, eben, schwingungsfrei, sowie geerdet und statisch sicher sein.
Strom: 1x16A, 230V Schuko mit Verlängerung & Verteilern; Schutzleiter nach VDE 0100.
Mikrofonständer gemäß Mikrofonbedarf Bühnenplan.

PA: Professionelles PA System, den Größenverhältnissen des Veranstaltungsortes angemessen.
Monitoring mit mind. 3 Wegen und 4 Wedges.
Ein mit dem System vertrauter Techniker muss vor, während und nach dem Konzert zur Verfügung stehen. Eigener Techniker optional nur nach Absprache.

Licht: Gleichmäßige farbige Frontbeleuchtung (RGB) für die gesamte Bühne.

Inputliste:

Kanal	Instrument	Abnahme	Typ	Pan
1	VOC 1	MIC	Shure SM-58 o.ä.	
2	Git 1	D.I.	Akustik Nylon	
3	VOC 2	MIC	Shure SM-58 o.ä.	
4	GIT 3	D.I.	Akustik Nylon	
5	VOC 3	MIC	Shure SM-58 o.ä.	
6	GIT 3	D.I.	Akustik Stahl	
7	CAJON	MIC	Grenzfläche o.ä.	
8	OH L	MIC	Kond. (z.B. NT-5)	
9	OH R	MIC	Kond. (z.B. NT-5)	

Bühnenplan:

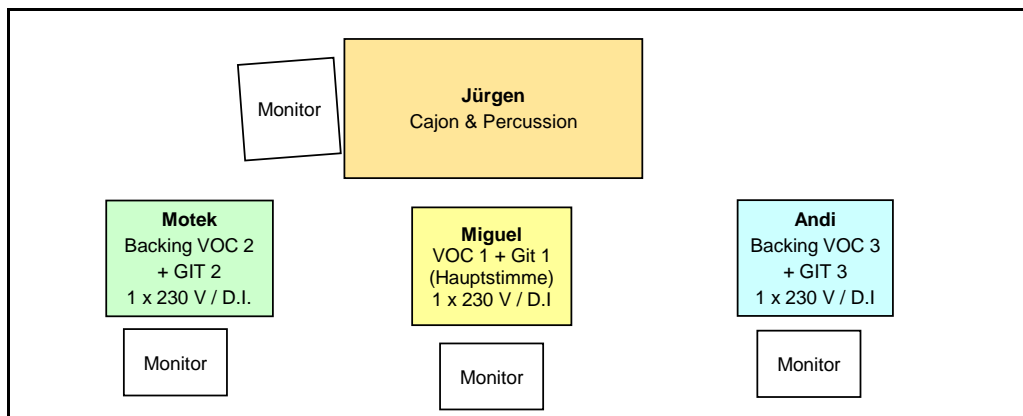

FOH