

Technical Rider von



1. Allgemeine Informationen:

- Besetzung: 5 Personen: 1xDrums, 2xGitarre, 1xBass, 1xHauptgesang, 2xBacking Vocals
- PA: Muss der Veranstaltungsgröße und Zuschauerzahl entsprechend laute Rockmusik übertragen können. Sollte beim Eintreffen der Musiker aufgebaut und eingemessen sein!
- Monitoring: optimal 4 separate Wege aber mindestens 2: 4 Wedges + 1x Kopfhöreranschluss für den Drummer (zur Not Drummfill)
- Mikrofone: Der Sänger bringt für sich sein eigenes Mikrofon+Ständer mit!
- Sonst: Es werden 6 Stromanschlüsse auf der Bühne benötigt

2. Bühnenplan

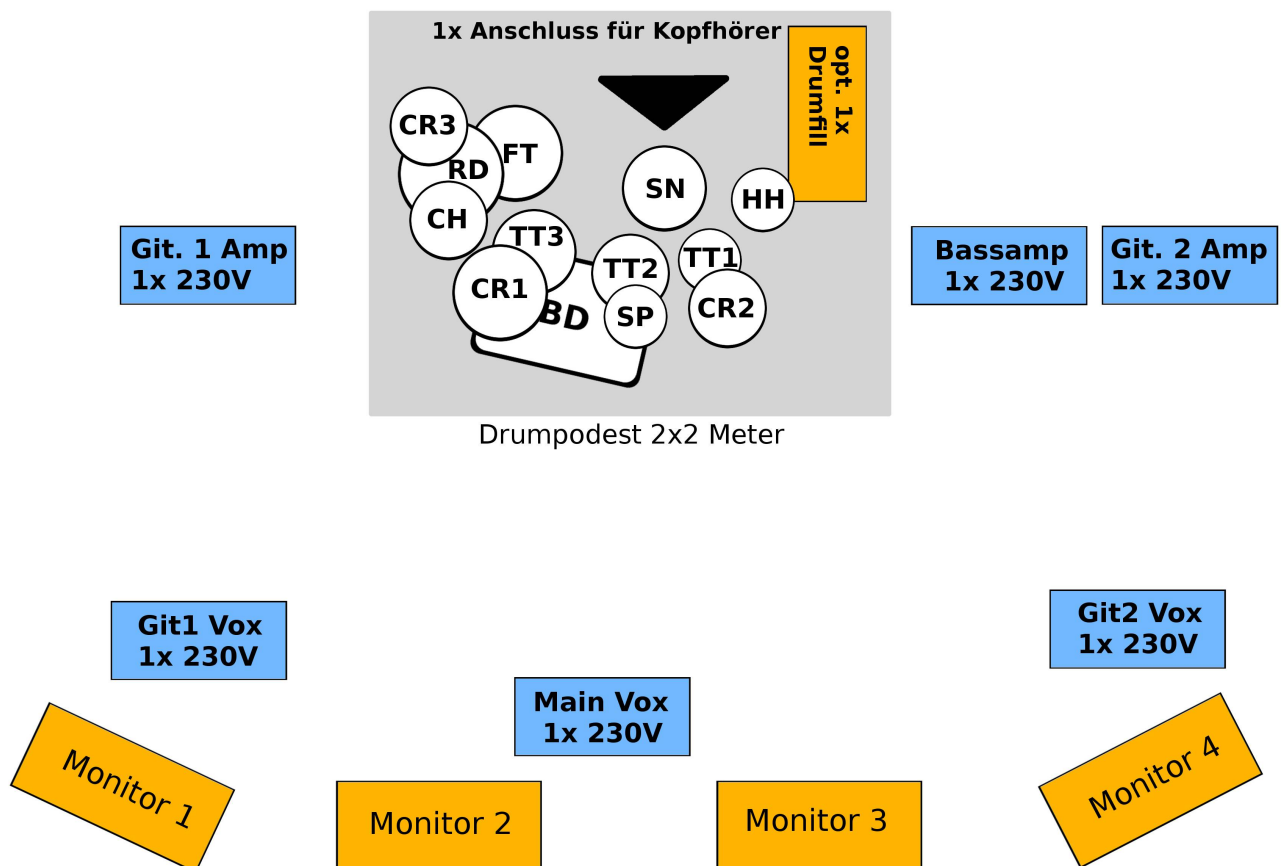

3. Inputliste

Kanal	Input	Mikrofon/Abnahme	Kann gestellt werden
1	Bassdrum	AKG D112	Drumset komplett vorhanden (Halterungen für 6 Becken)
2	Snare	SM57	
3	HiHat	Condenser Mic	
4	TomTom 1	Beta98 oder e904	
5	TomTom 2	Beta98 oder e904	
6	TomTom 3	Beta98 oder e904	
7	Floor Tom	Beta98 oder e904	
8	Overhead R	Condenser Mic	
9	Overhead L	Condenser Mic	
10	Bass	Direct Out /XLR	1x Halfstack
11	Git 1	e906	Amp mit 4x12 oder 2x12 Box
12	Git 2	e906	Amp mit 4x12 oder 2x12 Box
13	Vox Git 1	SM 58 + Galgenständer	
14	Vox Main Center	-	1x Shure Beta 58A + Effektgerät
15	Vox Git 2	SM 58 + Galgenständer	

(Bei der Mikrofonierung handelt es sich um Vorschläge. Vergleichbare oder bessere Abnahmegeräte sind natürlich auch ok. Uns ist auch voll bewusst, dass bei einer gewissen Raumgröße nicht alles abgenommen werden muss. Das lässt sich alles gerne im Einzelfall klären)