

JOHNNY ROCKSKIN

Technical Rider

Stand Juli 2014

Kontakt:

- Band Email: johnnyrockskin@live.de
- Martin Gertz (Gitarre): +49 (0) 172 4447925
- Patrick Bauch (Drums): +49 (0) 151 22745486
- Jonas Hoffmann (Gitarre, Gesang): +49 (0) 176 84185321
- Thomas Hoppe (Bass): +49 (0) 176 96007713

Kanäle:

Kanal	Input	Mikrofon	Bemerkung
1	Kick 1	Beta 91 A o. ä.	In der Bassdrum
2	Kick 2	SM 51 / D112 o. ä.	Kleines Stativ
3	Snare Top	SM57 o. ä.	Kleines Stativ
4	Snare Bottom	SM57 / E604 o. ä.	Kleines Stativ / Klemme, Gate #1
5	Hihat	C451 o. ä.	Großes Stativ
6	Tom Tom	E604 o. ä.	Klemme, Gate #2
7	Floor Tom	E604 o. ä.	Klemme, Gate #3
8	Overhead 1	MKH40 o. ä.	Großes Stativ
9	Overhead 2	MKH40 o. ä.	Großes Stativ
10	Bass	MD421 / SM 57 o. ä.	Kleines Stativ
11	Gitarre 1	E906 / SM57	Kleines Stativ
12	Gitarre 2	E906 / SM57	Kleines Stativ
13	Gesang 1	SM58	Großes Stativ
14	Gesang 2	SM58	Großes Stativ
15	Gesang 3	SM58	Großes Stativ

Stageplan:

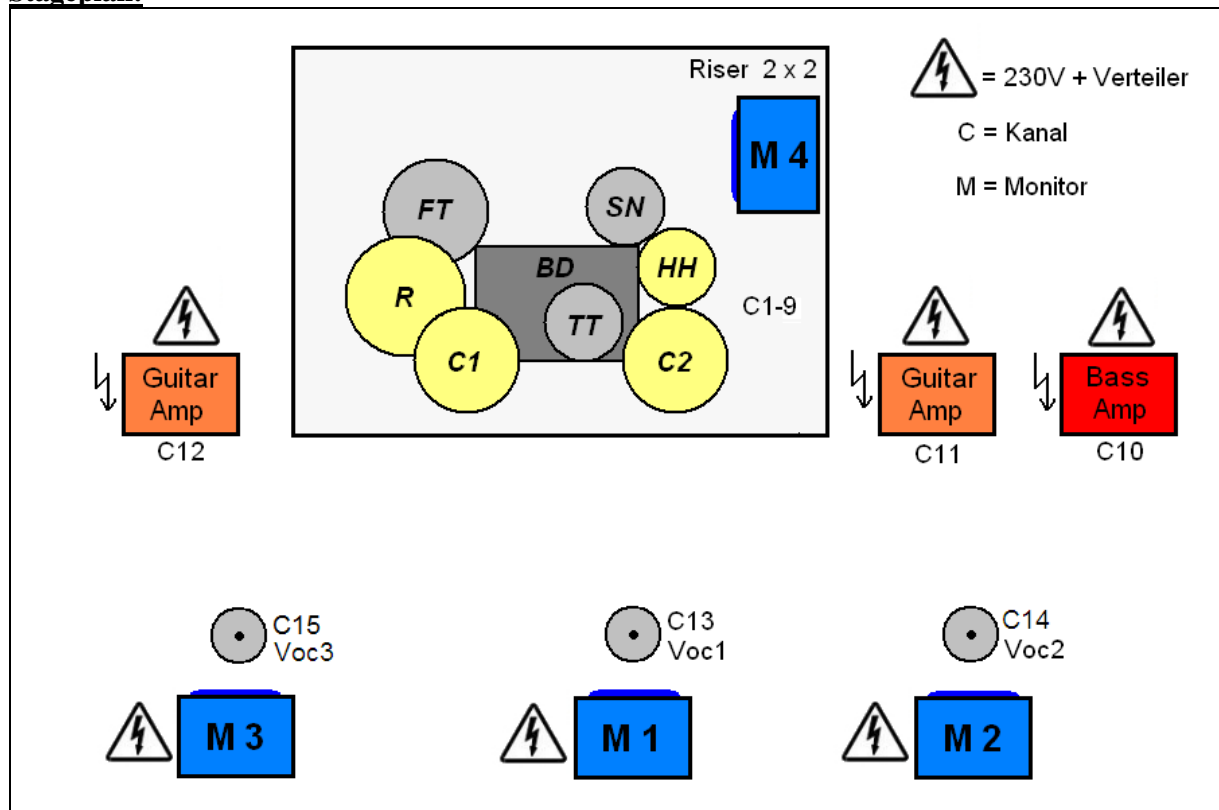

Equipment der Band:

- Gibson SG über Vox AC30 (30W Vollröhre, Kombo mit 2x12 Speaker)
- Epiphone Casino über Orange AD30 (30W Vollröhre, Topteil + 2x12 Box)
- Fender Squier P-Bass über Hartke HA3500 (350 Watt Hybrid Topteil + 4x10 Box)
- Gretsch-Drums mit Paiste-Becken (Bass, Snare, Tom Tom, Floor Tom, 2xCrash, Hihat, Ride)

Frontanlage:

- Die PA sollte der Raumgröße angemessen überdimensioniert und qualitative hochwertig sein (gern D&B, Meyer Sound, L-Acoustics, EAW, GAE)
- Die Anlage muss mindestens 130 dBA am FOH über den gesamten Frequenzbereich verzerrungsfrei reproduzieren können

FOH:

- Der FOH-Platz muss sich in angemessenem Abstand vor der Bühne befinden
- Digitalpult nach Absprache/ ansonsten hochwertiges analoges Mischpult mit 4 Monitorwegen
- 16-Band-EQs für Pult-Summe und Monitor-Wege
- 3 Noise-Gates

Monitor:

- 4-Wege-Monitore
- Die Band bevorzugt Monitormix vom FOH, wenn Soundcheck vorgesehen ist

Licht:

- Lichttechniker sollte gestellt werden