

TechRider & Stage

Kontakt: Micha Bunjes
Mobil: +49 157 36987607
Mail: micha.bunjes@gmail.com

Allgemein:

- Kräftige gut klingende PA mit genügend Headroom (auch im Bassbereich)
- Die Bühne sollte mindestens 7 m x 3 m (B x T) sein, im Optimalfall größer.
- 1 Parkgelegenheit
- Wichtig für uns ist eine abschließbare, beaufsichtigte Lagermöglichkeit für Equipment und Wertsachen.

Monitore:

- 3 Wege Monitoring (Guitar: StageLeft, Bass: StageCenter, Drums: DrumsRight)

Sound:

- Wir bringen keine Mikrofone, Stative und Verkabelung mit, sondern benutzen das Material vor Ort.
- Wir freuen uns über einen kompetenten, netten, nüchternen und ausgeschlafenen Tontechniker, der mit der elektrischen Anlage vertraut ist und vom Get-in bis zum Ende der Veranstaltung für technische Fragen Ansprechpartner ist.
- Wir spielen englischen Indie-/Alternativ-Rock, d.h. für eine optimale Show sollte ein voluminöser aber klarer Rocksound möglich sein. Auch etwas Reverb/Delay an der richtigen Stelle schadet nicht.

Licht:

- Gut ausgeleuchtete Bühne
- Deko-/Effektlicht
- Wir freuen uns natürlich wahnsinnig über einen kreativen Lichttechniker, der für die richtige Lichtstimmung sorgt.

Vielen Dank, dass Sie sich die Zeit genommen haben, diesen Rider zu lesen. Sollten Einzelheiten nicht realisierbar sein, möchten wir Sie bitten *vorab* mit uns Kontakt aufzunehmen. Wir freuen uns auf eine gute Zusammenarbeit und eine erfolgreiche Produktion.

Stage

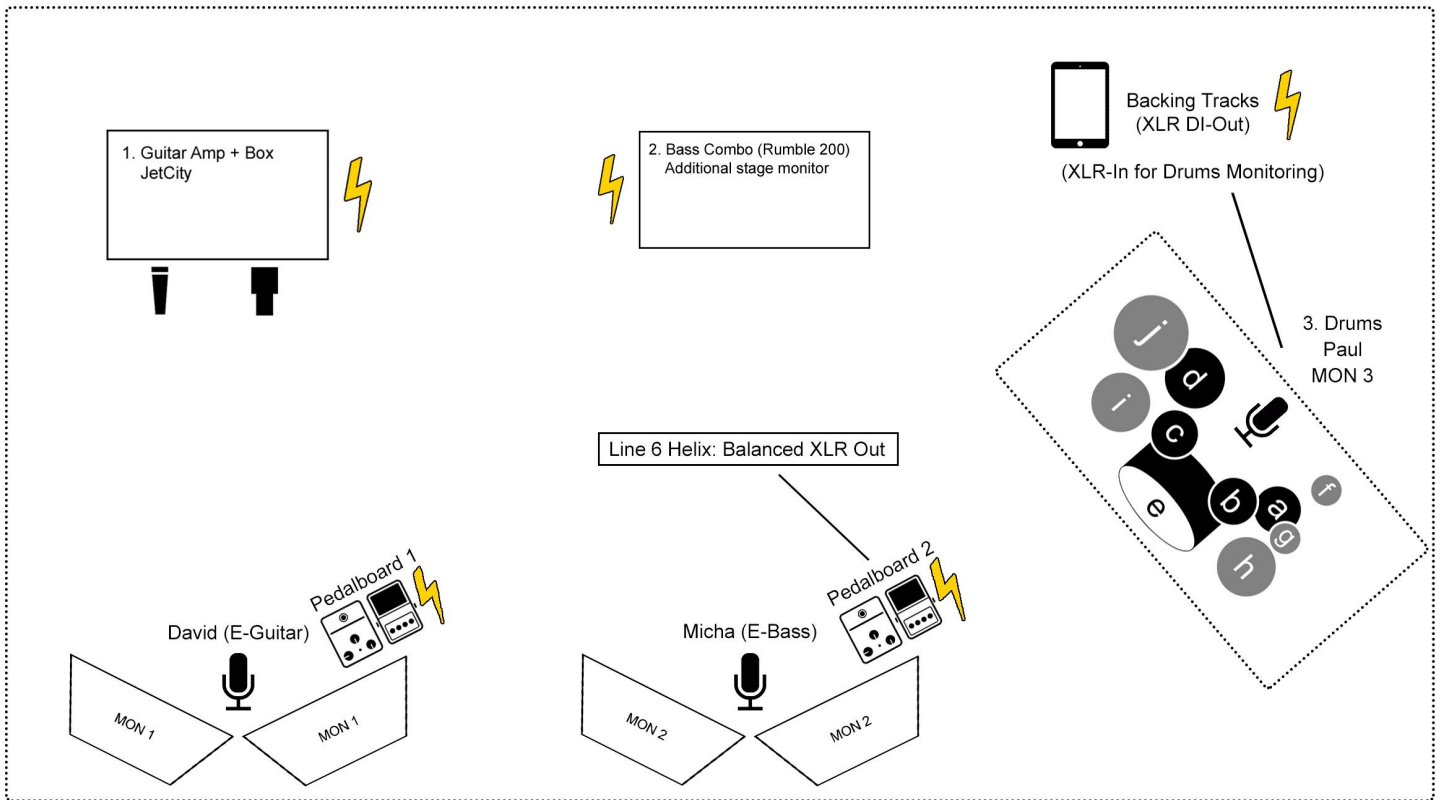

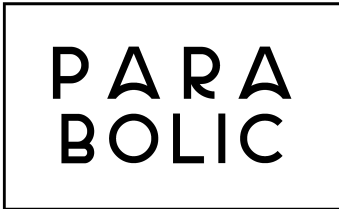

TechRider & Stage

Kontakt: Micha Bunjes
 Mobil: +49 157 36987607
 Mail: micha.bunjes@gmail.com

Musiker	Equipment	Info	230V?	Mic benötigt?
1 - David	Guitar Amp + Box	Marshall+JetCity	✓	✓
	Vocals 1	Backing Vocals		✓
	Pedalboard 1		✓	
	Monitoring 1	Wird nicht mitgebracht		
2 - Micha	Vocals 2	LEAD Vocals		✓
	Pedalboard 2	Line6 HX Stomp	✓	XLR OUT
	Monitoring 2	Wird nicht mitgebracht		
	Bass Amp	Zusätzlicher Stage Monitor	✓	(XLR OUT)
3 - Paul	a: Snare			✓
	b: Tom 1			✓
	c: Tom 2			✓
	d: Floor Tom			✓
	e: Bass Drum			✓
	f: Tamburin			✓
	g: Hi Hat			✓
	h: Crash			✓
	i: Crash			✓
	j: Ride			✓
	Vocals 3	Backing Vocals		✓
	Monitoring 3	XLR Monitoring benötigt		
	Backing-Tracks	Eigene DI-Box an FOH	✓	XLR OUT